

# TK20-W de Alfa Laval

## Intercambiador de calor de placas con juntas para aplicaciones exigentes.

### Introducción

La línea Industrial semisoldada de Alfa Laval se utiliza cuando las juntas no resultan adecuadas para alguno de los medios del proceso. La línea semisoldada resiste además una mayor presión nominal que los intercambiadores de calor de placas y bastidor solo con juntas.

Debido a su placa relativamente baja, este modelo resulta adecuado para tareas con programas de temperatura cortos y cuando es deseable una baja caída de presión. Existe una extensa gama de tipos de placas y juntas.

### Aplicaciones

- Productos químicos
- Energía y suministros
- Alimentación y bebidas
- Climatización y refrigeración
- Industria naval y transportes
- Minería, minerales y pigmentos
- Pulpa y papel
- Acero
- Tratamiento de aguas y residuos

### Ventajas

- Alta eficiencia energética: bajo coste operativo
- Configuración flexible: posibilidad de modificar la superficie de transmisión de calor
- Fácil de instalar: diseño compacto
- Mantenimiento sencillo: fácil de abrir para su inspección y limpieza, y fácil de limpiar mediante limpieza in situ
- Acceso a la red mundial de servicio de Alfa Laval

### Características

Cada detalle está cuidadosamente diseñado para garantizar el rendimiento óptimo, el máximo tiempo de disponibilidad y un mantenimiento sencillo. Selección de características disponibles, dependiendo de la configuración es posible que haya funciones que no sean aplicables:



- Alineación de cinco puntos
- Rodillo de barra en T
- Superficie de distribución CurveFlow™
- Juntas ClipGrip™
- Cámara de fuga

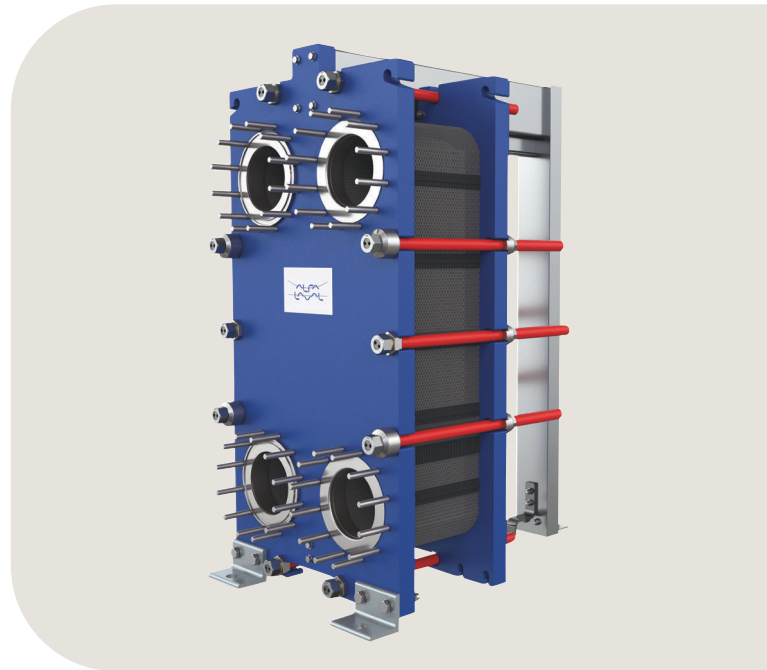

- Sistema de sellado RefTight™
- Bastidor compacto
- Cajas de cojinetes
- Cabeza de perno fija
- Abertura de perno en ojo de cerradura
- Gancho de elevación
- Recubrimiento
- Arandela de cierre
- Pie giratorio
- Cubierta de perno
- Conexión de drenaje Alfa Laval optimizada

### Cartera de servicios 360° de Alfa Laval

Nuestra amplia oferta de servicios garantiza el mejor funcionamiento de sus equipos Alfa Laval a lo largo de todo su ciclo de vida. La cartera de servicios 360° de Alfa Laval incluye servicios de instalación, limpieza y reparación, además de servicios de repuestos, documentación técnica y resolución de problemas. También ofrecemos servicios de sustitución, renovación, supervisión y mucho más.

Para obtener información sobre nuestra oferta de servicios completa y contactar con nosotros, visite la página [www.alfalaval.com/service](http://www.alfalaval.com/service).

## Observaciones generales sobre la información técnica

- La oferta global que se presenta en este folleto no siempre está disponible en todas las regiones
- Es posible que no se puedan configurar todas las combinaciones.

## Plano de dimensiones

Medidas en mm (pulgadas)

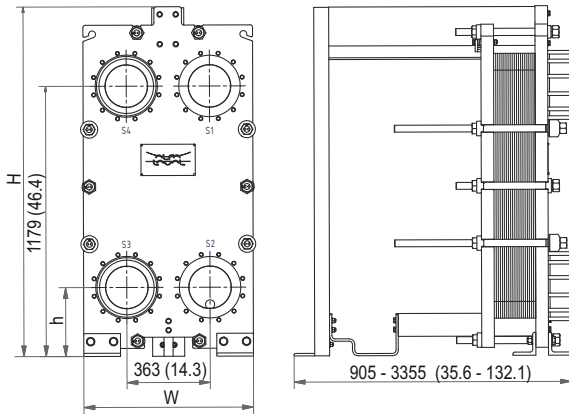

Tipo	H	W	h
TK20-FG	1525 (60,0")	740 (29,1")	301 (11,9")
TK20-FD	1525 (60,0")	785 (30,9")	301 (11,9")
TK20-FX	1560 (61,4")	900 (35,4")	331 (13,0")

El número de pernos de apriete puede variar dependiendo del régimen de presión.

## Datos técnicos

Placas	Tipo	Canal libre, mm (pulgadas)
TK20-BW	Semi-soldado	2.5 (0.098)

### Materiales

Placas de transferencia de calor	<2/><2/> 304/304L, 316/316L, 254 Ti
Juntas de campo	NBR, EPDM, FKM NBR, EPDM, CR
Juntas de anillo	NBR, EPDM, FEPM, CR
Conexiones embridadas	Revestido de metal: acero inoxidable, aleación 254, titanio
Bastidor y placa de presión	Acero al carbono, pintado con resina epoxi

Existen otros materiales disponibles previa solicitud

## Datos de funcionamiento

Bastidor PV-code	Presión nominal máx. (bares manométricos/psig)	Temperatura de diseño máx. (°C/°F)
FG, pvcALS	15.5/225	200/392
FG, PED	16.0/232	50/122
FD, pvcALS	25.0/363	150/302

Bastidor PV-code	Presión nominal máx. (bares manométricos/psig)	Temperatura de diseño máx. (°C/°F)
FD, ASME	20.7/300	150/302
FD, PED	25.0/362	150/302
FX, PED	63.0/914	150/302

Presión y temperatura nominal pueden ser ampliables previa solicitud.

## Conexiones embridadas

Modelo de bastidor	Estándar de conexión
FG, pvcALS	EN 1092-1 DN150 PN16
	EN 1092-1 DN200 PN16
	ASME B16.5 Class 150 NPS 8
	ASME B16.5 Class 150 NPS 8
FG, PED	JIS B2220 16K 200A
	EN 1092-1 DN150 PN16
	EN 1092-1 DN200 PN16
	ASME B16.5 Class 150 NPS 6
FD, pvcALS	ASME B16.5 Class 150 NPS 8
	EN 1092-1 DN150 PN25
	EN 1092-1 DN200 PN25
	ASME B16.5 Class 300 NPS 6
FD, ASME	ASME B16.5 Class 300 NPS 8
	ASME B16.5 Class 300 NPS 8
	EN 1092-1 DN150 PN25
	EN 1092-1 DN200 PN25
FDc, ASME	ASME B16.5 Class 300 NPS 8
	ASME B16.5 Class 300 NPS 8
	JIS B2220 20K 200A
	ASME B16.5 Class 300 NPS 6
FD, PED	ASME B16.5 Class 300 NPS 8
	EN 1092-1 DN150 PN25
	EN 1092-1 DN200 PN25
	ASME B16.5 Class 300 NPS 8
FX, ASME	ASME B16.5 Class 150 NPS 8
	ASME B16.5 Class 900 NPS 8
	EN 1092-1 DN200 PN16
	EN 1092-1 DN200 PN25
FX, PED	EN 1092-1 DN150 PN63
	ASME B16.5 Class 150 NPS 8
	ASME B16.5 Class 900 NPS 8
	ASME B16.5 Class 900 NPS 8

EN1092-1 estándar corresponde a GOST 12815-80 y GB/T 9115.

This document and its contents are subject to copyrights and other intellectual property rights owned by Alfa Laval Corporate AB. No part of this document may be copied, re-produced or transmitted in any form or by any means, or for any purpose, without Alfa Laval Corporate AB's prior express written permission. Information and services provided in this document are made as a benefit and service to the user, and no representations or warranties are made about the accuracy or suitability of this information and these services for any purpose. All rights are reserved.

## Cómo ponerse en contacto con Alfa Laval

La información para ponerse en contacto con Alfa Laval se encuentra actualizada para todos los países en nuestra página web [www.alfalaval.com](http://www.alfalaval.com).